



## Mesa Vibradora MV-1



Este accesorio es necesario en algunos casos (papas, snacks, etc.), ya que facilita el tránsito del producto hacia el elevador. Se vacía el producto sobre la bandeja y mediante vibración se alimenta de manera uniforme y constante al elevador.

	<b>MV-1</b>
<b>Dimensiones</b>	<b>870x1875x1092</b>
<b>Conexión a Red</b>	<b>380 V (3Ph+N+TT)</b>
<b>Consumo*</b>	<b>4 A</b>
<b>Potencia*</b>	<b>1,5 Kw</b>

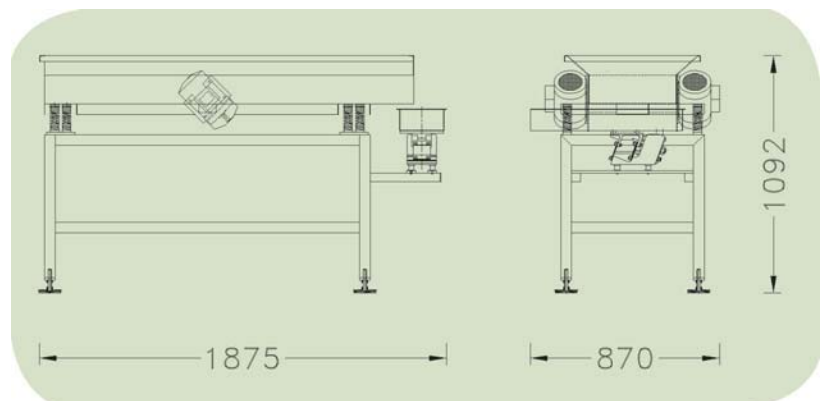

Dimensiones en milímetros

\*Estos datos pueden variar dependiendo de los accesorios que incorpore la máquina