



**coalza**  
MAQUINARIA DE ENVASE



## ENVASADORA RS400-M DOY-PACK



La serie RS de Coalza se caracteriza por su robustez y fiabilidad, así como por su facilidad de manejo y configuración a través de su pantalla táctil. El control de la soldadura por servomotor otorga mayor flexibilidad y velocidad de producción.

La familia de máquinas M está especialmente diseñada para funcionar sincronizada con pesadoras multicafezal, por lo que son adecuadas para el envasado de cualquier producto que requiera precisión en el peso y alta velocidad.

El modelo RS400-M DoY-Pack incluye el equipamiento necesario para formar, llenar y sellar bolsas doy-pack. Este tipo de bolsa destaca por su elegancia y por su estabilidad, así como por el máximo aprovechamiento de su tamaño para exponer la marca, el producto o descripciones en sus superficies.

La máquina puede ir acompañada de una serie de complementos automáticos como: cinta extractora de paquetes, elevador de alimentación, codificador de termo-impresión o de transferencia térmica para fechas, números de lote, códigos de barras, etc.

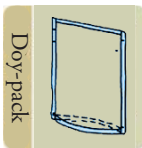

Modelo:	<b>RS400-M DOY-PACK</b>
Dimensiones (LxFxH):	1500x2100x2140 mm
Largo max. bolsa*:	250 mm
Conexión a Red:	380V (3F. + N + TT)
Consumo**:	12 A
Potencia**:	3,7 Kw
Consumo Aire**:	120 L/min

\*Bolsa vacía.

\*\*Dependiendo de los accesorios que incorpore la máquina.

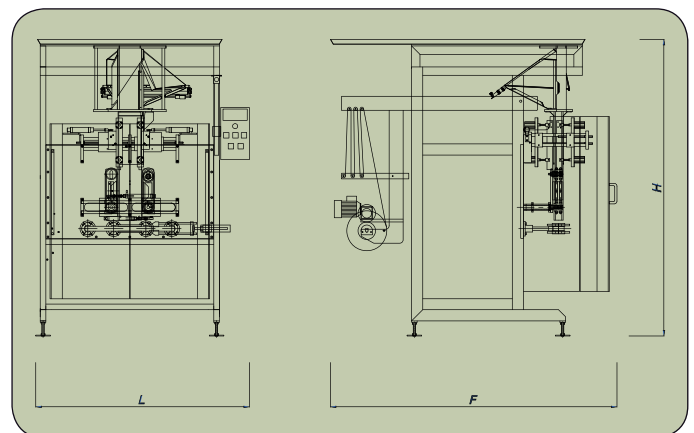

COALZA S.L.  
C/PARTIDA DE LA DAMA Nº31  
46470 - VALENCIA - ESPAÑA

TEL: +34 963 671 736 - FAX: +34 961 250 801  
[www.coalza.com](http://www.coalza.com)