



coalza
MAQUINARIA DE ENVASE



ENVASADORA RSC-300



La serie RS de envasadoras Coalza se caracteriza por su robustez y fiabilidad, así como por su facilidad de uso y configuración por pantalla táctil. La soldadura horizontal accionada por servomotor otorga una mayor flexibilidad y velocidad de producción.

El modelo RSC-300 destaca por su funcionamiento en continuo, gracias al movimiento ascendente-descendente de sus mordazas, controlado por servomotor.

Esta característica otorga una dosificación y envasado de alta velocidad con una fiabilidad y robustez máximas. Opcionalmente la envasadora puede incorporar dos servos adicionales para el arrastre y succión de vacío en las correas, para incrementar aún mas sus prestaciones.

La línea de envasado puede completarse con: cinta extractora de paquetes, elevador de alimentación, mesa vibradora, codificador de termoimpresión o de transferencia térmica para fechas, números de lote, códigos de barras, etc.

Modelo:	RSC-300
Dimensiones (LxFxH):	1253x2070x2043 mm
Ancho max. bolsa*:	300 mm
Conexión a Red:	380V (3F. + N + TT)
Consumo**:	14 A
Potencia**:	3 Kw
Consumo Aire**:	15,2 L/min

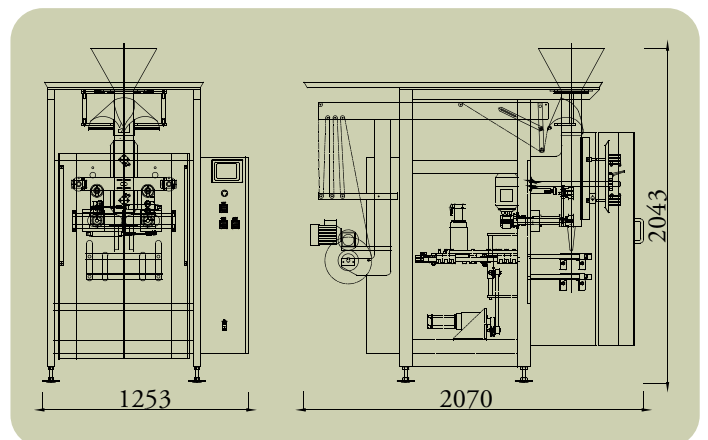

*Bolsa vacía.

**Dependiendo de los accesorios que incorpore la máquina.

COALZA S.L.
C/PARTIDA DE LA DAMA Nº31
46470 - VALENCIA - ESPAÑA

TEL: +34 963 671 736 - FAX: +34 961 250 801
www.coalza.com