

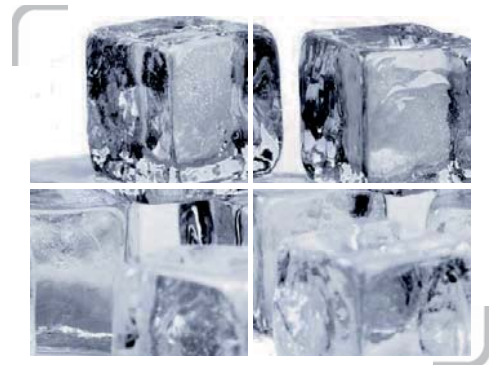

coalza
MAQUINARIA DE ENVASE



Envasadora automática RS 400-DH



Las máquinas envasadoras verticales Coalza de la serie RS modelo DH, están especialmente diseñadas para la dosificación y envasado de cubitos de hielo.

La serie RS se caracteriza por su robustez y fiabilidad, así como por su sencillez en el manejo y configuración de la máquina a través de su pantalla táctil.

Además de estas características, incorpora un servomotor que acciona la soldadura horizontal, lo que le da una mayor flexibilidad y velocidad en la producción.

La máquina puede ir acompañada por una serie de complementos tales como: cinta extractora, elevador para alimentar a la envasadora, codificador de termoimpresión o transferencia térmica para imprimir fechas, lotes o códigos de barras, etc..



Modelo:	RS400-DH
Dimensiones (LxFxH):	1480x2050x3040 mm
Conexión a Red:	380 V (3 Fases + N + TT)
Consumo*:	16 A
Potencia*:	3,5 kW
Consumo Aire*:	200 l/min

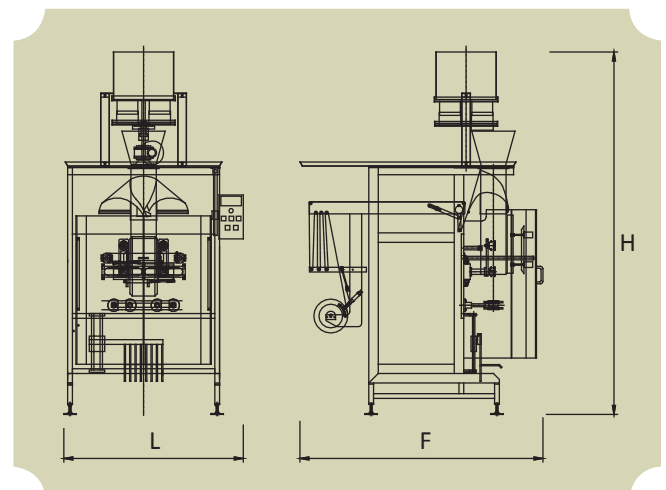

* Estos datos pueden variar dependiendo de los accesorios que incorpore la máquina.